

**Kolcraft®**

*at the heart of what matters.®*

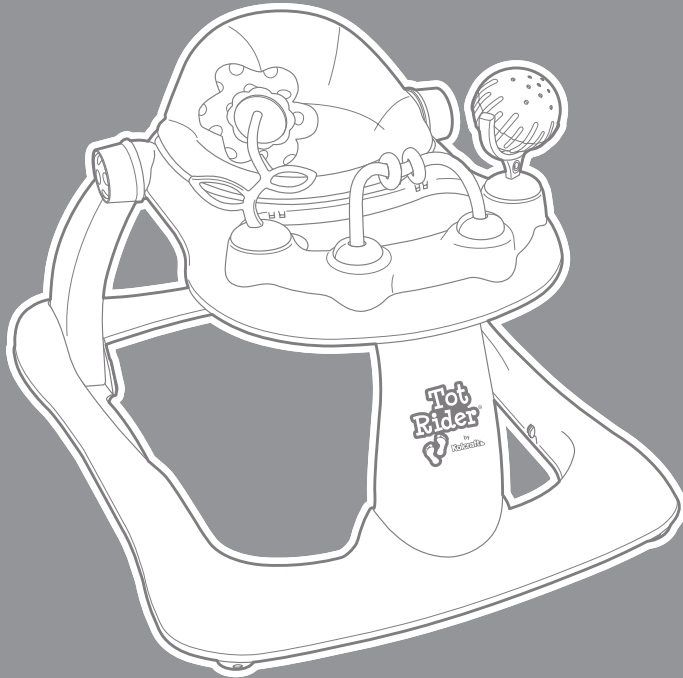

# **tot rider®**

**ACTIVITY WALKER | ANDADERA CON ACTIVIDADES**

[www.kolcraft.com](http://www.kolcraft.com)

# WARNING

Read all instructions BEFORE assembly and USE of this walker. Failure to follow these warnings and instructions could result in serious injury or death. For your child's safety, read the labels and the instructions before using product.  
Keep instructions for future use.

## IMPORTANT SAFETY INFORMATION:

### How to Keep Your Child Safe While Using this Product

- **NEVER** leave child unattended. Always keep child in view while **IN WALKER**.
- **CAUTION: Toys intended to be assembled by adult! Toys are intended to be played with while attached to the walker and are not intended to be played with when not attached to the walker.**
- **CHOKING HAZARD-Small parts. ADULT ASSEMBLY REQUIRED.**  
This package contains small parts which, before assembly, present a choking hazard to children under the age of three. Care should be taken during unpacking and assembly to insure that all small parts and plastic bags are accounted for and kept out of the reach of children. All fasteners should be fully tightened.

### **STAIR HAZARD**

- Avoid serious injury or death. Block stairs & steps securely before using this walker.
- Use only on flat surfaces free of objects that could cause this walker to tip over. Never use near stairs, steps, thresholds, hills, roadways, or pools.
- To avoid burns, keep child away from hot liquids, stoves, radiators, space heaters, fireplaces, etc.
- Discontinue using this walker should it become damaged or broken.
- Never carry this walker with child in it. Never adjust seat while child is in product.
- **DO NOT** lift or carry by tray or toys.
- **DO NOT** use this walker until baby can sit up unassisted.
- To reduce the chance of child slipping out of seat, check that both feet of child touch the floor.
- Discontinue use of activity walker when your child can stand unaided or walk unassisted.

### **Only use this walker if your child MEETS ALL of the requirements below:**

1. Can support body weight with legs
  2. Weight is between 15 and 26 pounds (6.8 and 11.8 kgs)
  3. Height is less than 32 inches (80 cms)
- To maintain stopping performance, clean friction strips regularly with damp cloth.

# ADVERTENCIA

Lea todas las instrucciones ANTES de armar y USAR la andadera. El no cumplir con las instrucciones y las advertencias podría causar lesiones graves y hasta la muerte. Para la seguridad de su hijo, lea las etiquetas y las instrucciones antes de usar el producto. Guarde las instrucciones para futura referencia.

## INFORMACIÓN IMPORTANTE DE SEGURIDAD:

### **Cómo mantener a su hijo seguro mientras está utilizando este producto**

- **NUNCA** deje al niño sin supervisión. Tenga al niño siempre a la vista mientras utiliza la **ANDADERA**.
- **PRECAUCIÓN: Los juguetes están pretendidos para ensamblar por el adulto. Los juguetes solo se deben utilizar cuando están sujetos al andador; no están diseñados para ser usados fuera del andador.**
- **PELIGRO DE ESTRANGULARSE – partes pequeñas. ENSAMBLADO POR UN ADULTO ES NECESARIO.** Este paquete contiene pequeñas partes que, antes de la asamblea, presenta un peligro que se estrangula a niños bajo la edad de tres. El cuidado debe ser tomado durante desembalar y asamblea para asegurar que todas las pequeñas partes y bolsas plásticas son justificados y no entrar del alcance de niños. Todos los cierres deben ser apretados completamente.

### **PELIGRO EN ESCALERAS**

- Evite heridas graves o mortales. Bloquee las escaleras y escalones antes de utilizar esta andadera.
- Utilice solo en superficies planas sin objetos que puedan hacer que la andadera vuelque. Nunca utilice cerca de escaleras, escalones, umbrales, colinas, carreteras o piscinas.
- Mantenga al niño alejado de estufas, escaleras y calentadores.
- Si la andadera se rompe o se daña, deje de utilizarla.
- Nunca cargue la andadera con el niño dentro. Nunca ajuste el asiento con el niño adentro.
- **NO** la levante o la cargue por medio de la bandeja o los juguetes.
- **NO** utilice este producto hasta que el niño se pueda sentar sin ayuda.
- Para reducir la posibilidad de que el niño se resbale fuera del asiento, compruebe que sus pies tocan el suelo.
- Deje de usar la andadera cuando el niño pueda ponerse de pie o andar sin ayuda.

### **Use la andadera solamente si el niño CUMPLE CON TODOS los siguientes requisitos:**

1. Puede soportar su propio peso con las piernas.
  2. Pesa entre 6.8 y 11.8 kgs. (15 y 26 libras)
  3. Mide menos de 80 cms. (32 pulgadas).
- Para mantener la función de parar, limpie las tiras de fricción con regularidad con un trapo húmedo.

## PARTS LIST - LISTA DE PARTES

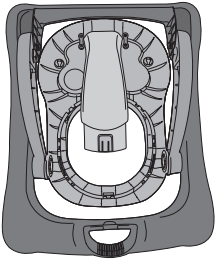

Walker Frame  
Marco de Andadera

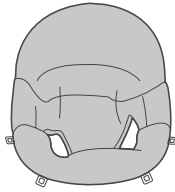

Seat Pad  
Cojín del asiento

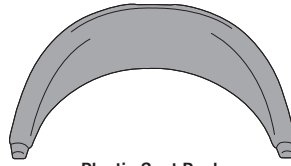

Plastic Seat Back  
Trasero de plástico del  
asiento

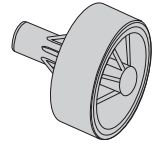

Rear Wheels (2)  
Ruedas traseras (2)



Axles (2)  
Ejes (2)

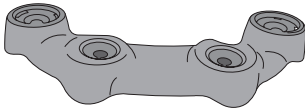

Toy Play Tray  
Bandeja de juguete

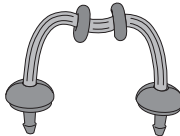

Bead Bar  
Barra de abalorio



Upright Toys\* (2)  
(select models)  
Juguetes parados\* (2)  
(modelos selectos)

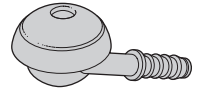

Front Casters (2)  
Ruedecillas delanteras (2)

\*Toys may vary  
\*Juguetes pueden variar

## HOW TO ASSEMBLE YOUR WALKER - CÓMO ARMAR SU ANDADERA

### To Unfold and Assemble Walker - Para desdoblar y ensamblar la andadera



**1** The walker is in the folded position when removed from the box.

La andadera esta en la posición doblada cuando esta sacada de la caja.

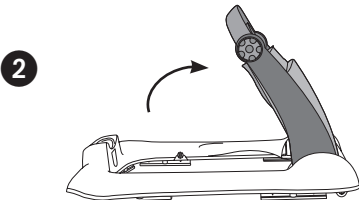

**2** To unfold walker, pull up sharply on the tray. Raise upward.

Para desdoblar la andadera, jale para arriba duramente de la charola. Levante hacia arriba.



3

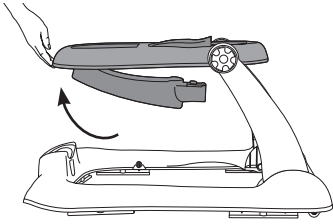

**3** Rotate top tray forward.

Darle vuelta hacia adelante a la bandeja.

4

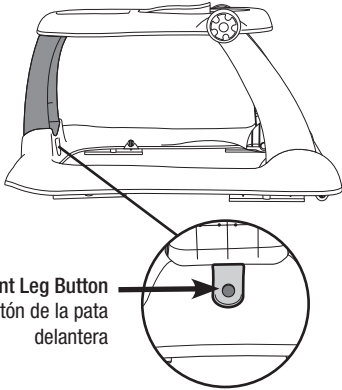

**4** Insert the front leg into the slot in the base. Press down on the top tray until the front leg button locks into the base.

Inserta la pata delantera en la ranura de el base. Presione hacia abajo en lo de arriba de la bandeja hasta que el botón de la pata delantera se cierre en el base.

5

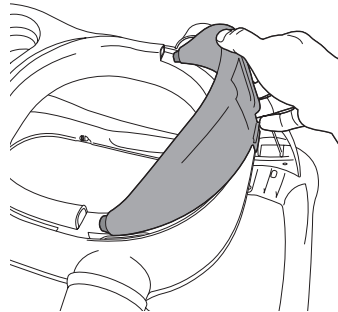

**5** Insert tabs on plastic seat back into walker tray.

Inserta lengüetas del trasero de plástico del asiento a la bandeja de la andadera.

6

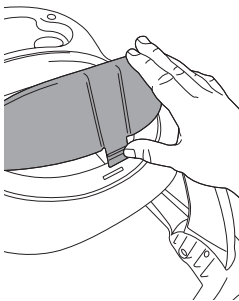

**6** Push seat back downward and insert tab into slot until the seat back locks into place

Empuje la trasera del asiento hacia abajo y inserta la lengüeta en la ranura hasta que la trasera del asiento se asegure en su lugar.

## Attach Seat Pad - Para colocar el cojín del asiento

1

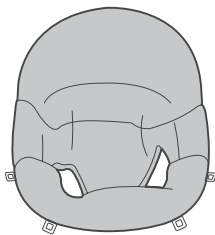

- 1 Push crotch portion of seat pad inside out to form seat, so that the fabric is on inside of seat pad.

Empuje la parte del cojín del asiento adentro hacia afuera para formar el asiento, de manera que el tejido quede en la parte interior del cojín del asiento.

- 2 Place seat pad into seat ring located on tray. Align it so that the warning label aligns with the plastic seat back.

Sítue el cojín del asiento en el anillo del asiento situado en la bandeja. Alinéelo de forma que la etiqueta de advertencia se alinee con el trasero de plástico del asiento.

3

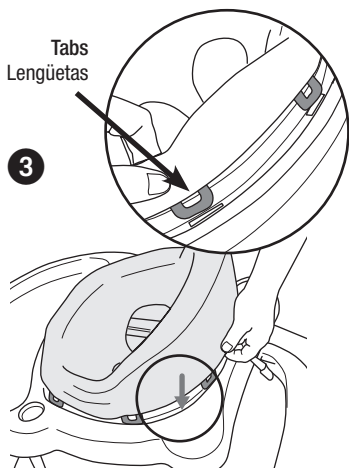

- 3 Insert the 8 round tabs on the seat pad into slots located around the seat ring. Slide tabs through holes.

Inserte las ocho lengüetas en las ranuras situadas alrededor del área del asiento. Deslice las lengüetas a través de los agujeros.

- 4 Turn tray up side down. Pull tabs and align into grooves. You may have to push tabs from top of walker to properly fasten.

Voltée la bandeja. Estire las lengüetas y alinee las en las ranuras. Puede que tenga que empujar las lengüetas desde la parte de arriba para que se ajusten adecuadamente.

**Test:** Push down hard on seating area of seat pad to make sure seat is securely in place.

**Prueba:** Empuje en el medio del cojín para asegurarse de que está en su sitio.

4

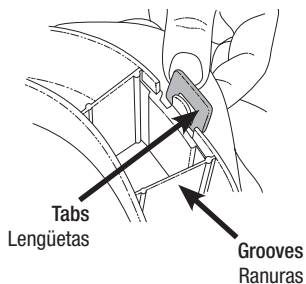

**CAUTION:** Do not use walker if all tabs are not secured properly, otherwise child may fall through walker.

**PRECAUCIÓN:** No utilice la andadera si todas las lengüetas no están aseguradas adecuadamente. En caso contrario el niño podría caerse de la andadera.

## Attach Rear Wheels - Unión de las ruedas traseras

- 1 Flip base over to expose underside. Locate rear wheel opening in base of the walker.

Voltee la base para exponer la parte de abajo. Localice la abertura de la rueda trasera en la base de la andadera.

- 2 Align holes of wheel with corresponding axle holes on the base of the walker. Plastic tab may need to be pushed to the side to expose the axle hole. The stem of the wheel should be facing the inside of the base.

Alinee los agujeros de las ruedas con los agujeros del eje correspondientes en la base de la andadera. Puede que sea necesario empujar la pestaña de plástico para que se vea el agujero del eje. El tubo de la rueda debe de estar opuesta adentro de el base.

- 3 Slide metal axle into holes until the head of it passes the plastic tab and clicks into place.

Deslice el eje de metal en los agujeros hasta que la cabeza pase por la pestaña de plástico y encaje en su lugar.

- 4 Repeat for other wheel.

Repita el proceso en la otra rueda.

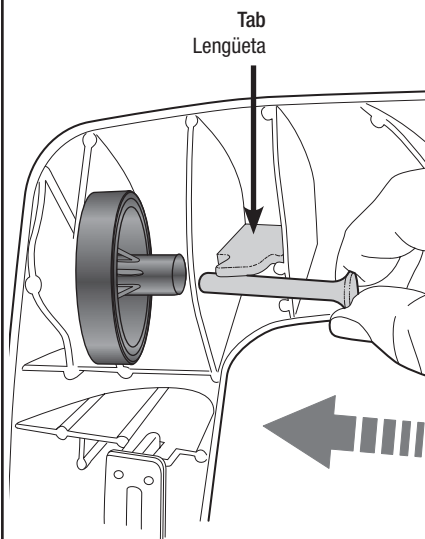

## Attach Front Casters - Unión de las ruedecillas delanteras

- 1 Turn the base over and insert the stem of one of the front casters into the hole in one of the front corners. Push firmly until the caster snaps (locks) into place. Pull up on caster to make sure it is locked in place.

Voltee la base e inserte el tubo de unas de las ruedecillas delanteras en la agujero de unas de la esquinas delanteras. Empuje firmemente hasta que la pieza se coloca (asegure) en su lugar. Jale para arriba la ruedecilla para asegurar que este asegurado en su lugar.

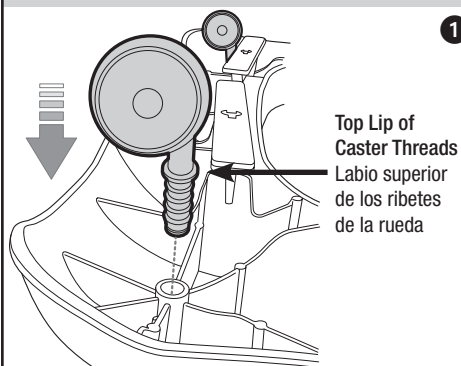

**CAUTION:** Be sure the caster is inserted fully into the base. The top lip of the caster threads should be flush with the base hole. Nothing below this lip should be visible.

**PRECAUCIÓN:** asegúrese de que la rueda está totalmente insertada en la base. La tapa de la parte de arriba de los ribetes de la rueda debe estar alineada con el agujero de la base. No se debe ver nada por debajo de este labio.

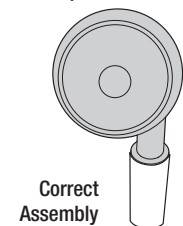

Correct Assembly  
Ensamblaje correcto

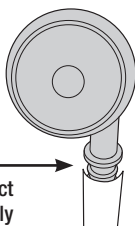

Incorrect Assembly  
Ensamblaje incorrecto

## To Attach Toys (select models) - Para unir los juguetes (modelos selectos)

### **⚠️ WARNING**

Do Not lift walker by toys or tray.

### **⚠️ ADVERTENCIA**

No levante la andadera por los juguetes o la bandeja.

**CAUTION:** Toys intended to be assembled by adult!

**PRECAUCIÓN:** Los juguetes están pretendidos para ensamblar por el adulto.

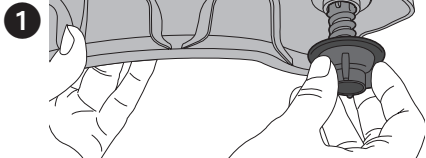

- 1** Unscrew nut from underneath toy play tray.

Desatornille la tuerca que se encuentra debajo de la bandeja de juguete.

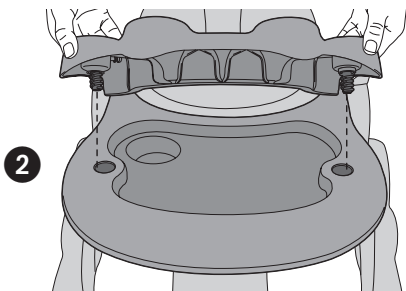

- 2** Pushing the bolt into the toy play tray, insert the toy play tray bolts into tray openings as shown.

Mientras empuja el tornillo en la bandeja de juguete, inserta los tornillos de la bandeja de juguete en la apertura de bandeja como mostrado.

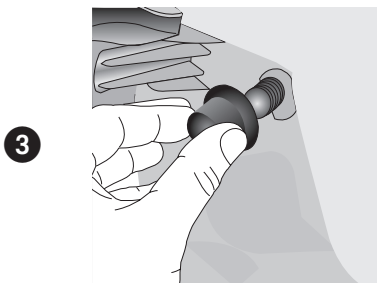

- 3** From underneath the tray, screw nuts onto bolts until nut is firmly attached to the bolt. The toy play tray should not move.

Debajo de la bandeja, atornille las tuercas en los tornillos hasta que queden firmemente ajustadas. La bandeja de juguete no debe moverse.

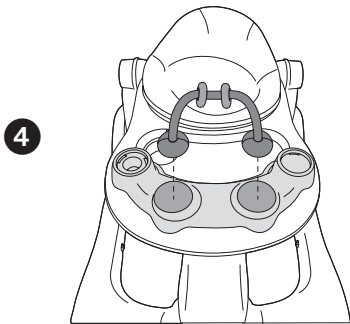

- 4** Insert bead bar into the two center slots of the play tray. Be sure bead bar is pointed towards seating area as shown in image.

Inserte barra de abalorio en las dos ranuras centrales de la bandeja de juguete. Esté seguro que la barra de abalorio es señalada hacia area de sentarse como mostrado en la imagen.







5

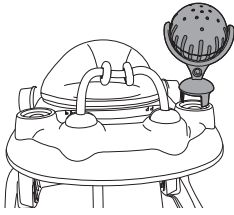

5 Grasp toy by the base. Insert tabs of ball toy into toy play tray until it snaps into place.

Agarre el juguete del base. Inserta las lengüetas de la pelota de juguete a la bandeja de juguete hasta que se coloca en el lugar.

6

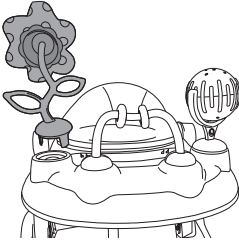

6 Grasp toy by the base. Insert tabs of flower toy into toy play tray until it snaps into place.

Agarre el juguete del base. Inserta las lengüetas de la flor de juguete a la bandeja de juguete hasta que se coloca en el lugar.

### To Adjust Seat Pad Height - Para ajustar la altura del asiento

## WARNING

**DO NOT** disassemble or adjust height while baby is sitting in or near product. Always make sure seat pad is adjusted to the correct height position before placing child in product.

## ADVERTENCIA

**NO** desarme a ajuste la altura mientras el bebé está sentado en o cerca del producto. Asegúrese siempre de que la almohadilla del asiento está ajustada en la posición de altura adecuada antes de situar al bebé en el producto.

**NOTE:** As your child begins to grow, adjust height of walker via the seat pad so that their feet touch the ground when seated. To determine correct height after assembly, place child in walker and make sure both feet touch the ground.

**NOTA:** A medida que su hijo/a crezca, ajuste la altura de la andadera de manera que sus pies toquen el suelo cuando esté sentado. Para determinar la altura después de armarla, sitúe al niño/a en la andadera y asegúrese de que ambos pies tocan el suelo.

**CAUTION:** Child should not be in the walker during adjustment.

**PRECAUCIÓN:** El niño/a no debe estar en la andadera durante el ajuste.

1



1 After seat pad is attached to tray, flip unit upside down to access the restraint strap on underside of seat pad.

Después de que la almohadilla del asiento esté unida a la charola, voltee la unidad al revés para tener acceso al cinturón de seguridad en la parte inferior de la almohadilla del asiento.





2

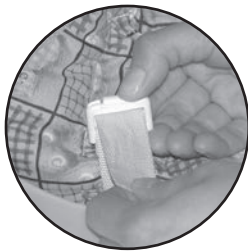

2 Please note, to ensure proper operation, you will need to periodically adjust the seat restraint to accommodate your child's increased height. For **smaller babies**, seat pad should be extended to its lowest position. To adjust seat height, push button in on restraint strap to release restraint.

Por favor, para asegurar el funcionamiento adecuado, tendrá que ajustar periódicamente el cinturón de seguridad para que se acomode al crecimiento de su hijo. Para los **bebés más pequeños**, el asiento puede extenderse hasta la posición más bajo. Para ajustar la altura del asiento, presione el botón en el cinturón de seguridad para soltarlo.

3 As baby grows, raise seat by tightening belt. This helps to prevent the child from placing their feet flat on ground and prevents your child from climbing out.

A medida que su bebé crece, eleve el asiento ajustando el cinturón. Esto ayuda para impedir que el niño pueda apoyar completamente sus pies e impedir que su niño pueda salirse del producto.

### To Fold Walker - Para plegar la andadera

The walker folds easily for travel & storage.

La andadera se pliega con facilidad para viajar y almacenarlo.

1

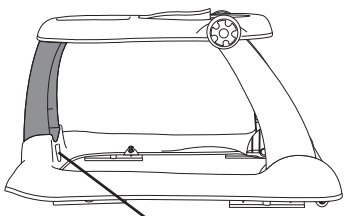

1 Release the front leg from the base by pressing the leg release button and pulling up firmly on the front leg.

Suelte la pata frontal de la base presionando el botón para soltar la pata y estirando firmemente hacia arriba de la pata delantera.

Front Leg Button  
Botón de la pata  
delantera

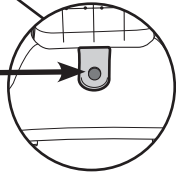



2

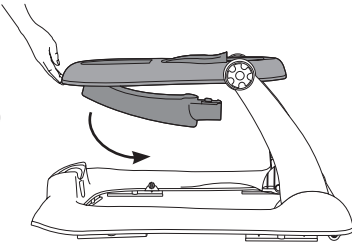

- 2 Fold the front leg under the tray until it locks onto the tray itself.

Piégue la pata frontal debajo de la charola hasta que se encaje en la propia charola.

3

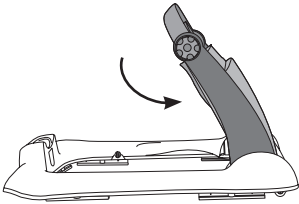

- 3 Rotate the tray down and to the rear of the walker.

Voltea la charola hace abajo y al trasero de la andadera.

4

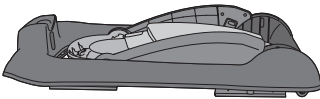

- 4 Fold legs forward.

Doble las patas hacia el frente.

**TO UNFOLD:** Pull up on the tray. Rotate the tray and toys to the upright position. Insert the front leg, back into front leg slot until the button locks into place.

**PARA DESPLEGAR:** Jale para arriba en la charola. Gire la charola y los juguetes hasta la posición recta. Insértela de nuevo en la ranura de la pata delantera hasta que el botón se ajuste en su lugar.

## CARE & MAINTENANCE - CUIDADO & MANTENIMIENTO

1. Wipe plastic parts with a damp cloth using mild soap.
2. Machine wash seat pad in cold water in gentle cycle. Do not use harsh detergents or bleach. Do not dry clean.
3. Air or line dry.

**NOTE:** To maintain stopping performance, clean friction strips regularly with damp cloth.

1. Limpie con un paño húmedo, empleando un jabón suave.
2. Lava a maquina el cojín del asiento en agua fría y en ciclo suave. No utilice detergentes fuertes ni blanqueador. No seque a maquina.
3. Tiéndala a secar.

**NOTA:** Para mantener la función de parar, limpie las tiras de fricción con regularidad con un trapo húmedo.

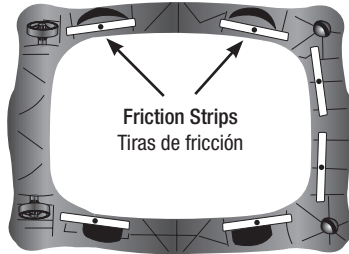

## LIMITED WARRANTY

Kolcraft® warrants this product to be free of defects in materials and workmanship, as follows: For a period of ONE YEAR from the date of purchase, Kolcraft will repair or replace, at its option, the defective product. If you have a problem or are not satisfied with this product, please contact the Consumer Service Department at Kolcraft.

REPAIR OR REPLACEMENT AS PROVIDED UNDER THIS WARRANTY IS THE EXCLUSIVE REMEDY OF THE CONSUMER. KOLCRAFT SHALL NOT BE LIABLE FOR ANY INCIDENTAL OR CONSEQUENTIAL DAMAGES FOR BREACH OF ANY EXPRESS OR IMPLIED WARRANTY ON THIS PRODUCT, EXCEPT TO THE EXTENT REQUIRED BY APPLICABLE LAW. ANY IMPLIED WARRANTY OF MERCHANTABILITY OR FITNESS FOR A PARTICULAR PURPOSE ON THIS PRODUCT IS LIMITED TO THE DURATION OF THIS WARRANTY.

Some states do not allow the exclusion or limitation of warranties set forth above, so the above exclusions may not apply to you. This warranty gives you specific legal rights, and you may also have other rights which vary from state to state. We sincerely thank you for your purchase of this Kolcraft product.

To obtain warranty service, please call Kolcraft's Consumer Service Department at 1-800-453-7673 in U.S. and Canada, 1-312-361-6315 outside U.S. and Canada or contact us via email at [customerservice@kolcraft.com](mailto:customerservice@kolcraft.com)

If the product is returned to Kolcraft's Consumer Service Department for repair or replacement, it must be shipped prepaid and adequately insured.

For further information visit [www.kolcraft.com](http://www.kolcraft.com)

Recall WEBSITE: HELP KEEP YOUR CHILD SAFE. Check [www.recall.gov](http://www.recall.gov) to see if any products you use with your child or any of your child's toys have been recalled.

## PERSONAL RECORD CARD

Once in a while, we are less than perfect and one of our products with a problem reaches a customer. In most cases, we can solve your problem with replacement parts. Please contact us before you return one of our products to the store. Once a product is returned, it cannot be resold. The materials and the energy used to make it are wasted.

Please fill in the information in the space provided and attach a copy of your purchase receipt. You will need this information to obtain warranty service.

You can find the Model Number and Date of Manufacture on a sticker located on the rear stroller leg, or sewn on the back of the seat.

Please direct any comments, questions or replacement part requests to:

Kolcraft® Consumer Service Department  
1100 W Monroe St  
Chicago, IL 60607

1-800-453-7673 in U.S. & Canada, 1-312-361-6315 outside U.S. & Canada  
Central Standard Time, 8 am-5 pm Monday - Thursday, 8 am - 3 pm Friday  
e-mail: [customerservice@kolcraft.com](mailto:customerservice@kolcraft.com)

Model / Style Number: \_\_\_\_\_

Date of Manufacture: \_\_\_\_\_

Date of Purchase: \_\_\_\_\_

## GARANTÍA LIMITADA

Kolcraft® garantiza que este producto estará libre de defectos en materiales y fabricación de la siguiente manera: Por un periodo de UN AÑO después de la fecha de compra, Kolcraft reparará o reemplazará, a su opción, el producto defectuoso. Si usted tiene un problema o no está satisfecho con este producto, por favor diríjase al Departamento de Servicio al Consumidor de Kolcraft.

LA REPARACIÓN O EL REEMPLAZO SEGÚN SE DISPONE EN ESTA GARANTÍA ES EL REMEDIO EXCLUSIVO DE CONSUMIDOR. KOLCRAFT NO SE HARÁ RESPONSABLE DE NINGÚN DAÑO INCIDENTAL O EMERGENTE POR VIOLACIÓN DE CUALQUIER GARANTÍA EXPRESA O IMPLÍCITA DE ESTE PRODUCTO, SALVO EN LA MEDIDA REQUERIDA POR LA LEY APLICABLE. CUALQUIER GARANTÍA IMPLÍCITA DE COMERCIABILIDAD O IDONEIDAD PARA UN FIN EN PARTICULAR DE ESTE PRODUCTO ESTÁ LIMITADA EN DURACIÓN AL TÉRMINO DE ESTA GARANTÍA.

Algunos estados no permiten la exclusión o limitación de garantías según se dispone anteriormente, de manera que es posible que las antedichas exclusiones no sean aplicables a usted. Esta garantía le otorga derechos legales específicos y es posible que también disponga de otros derechos, los cuales pueden variar de un estado a otro. Le agradecemos sinceramente por haber comprado este producto Kolcraft.

Para obtener servicio de garantía, llame al Departamento de Servicio al Consumidor de Kolcraft al 1-800-453-7673 en Estados Unidos y Canadá; fuera de Estados Unidos y Canadá: 1-312-361-6315 o envíenos un mensaje por correo electrónico a [customerservice@kolcraft.com](mailto:customerservice@kolcraft.com).

Si el producto se devuelve al Departamento de Servicio al Consumidor de Kolcraft para ser arreglado o reemplazado, debe mandarse con el flete pagado y debidamente asegurado.

Para mayor información visítenos en [www.kolcraft.com](http://www.kolcraft.com)

SITIO DE WEB DE HACER VOLVER: MANTENGA A SU HIJO SEGURO. Compruebe [www.recall.gov](http://www.recall.gov) para ver si cualquiera de los productos que utiliza con su hijo o cualquiera de sus juguetes han sido retirados.

## TARJETA DE REGISTRO PERSONAL

Ocasionalmente no logramos la perfección y uno de nuestros productos presenta algún problema al llegar al cliente. En la mayor parte de los casos podemos resolver el problema con piezas de reemplazo. Sírvase ponerse en contacto con nosotros antes de devolver uno de nuestros productos a la tienda. Una vez que se devuelve un producto, no se puede volver a vender. Se desperdician los materiales y la energía que se usó en su fabricación.

Por favor escriba la información en el espacio provisto y adjunte una copia de su recibo de compra. Usted necesitará esta información para obtener los servicios incluidos en la garantía.

Usted puede encontrar el número del modelo y la fecha de fabricación en una etiqueta situada en la parte trasera de la pata de la carriola o cocido en la parte posterior del asiento.

Favor de remitir cualquier comentario, preguntas o pedidos de piezas de respuesta a:

Kolcraft® Enterprises, Inc. Consumer Service Department  
1100 W Monroe St  
Chicago, IL 60607

1-800-453-7673 en los Estados Unidos y en Canadá, 1-312-361-6315 fuera de los Estados Unidos y Canadá tiempo central del este, 8 am-5 pm Lunes - Jueves, 8 am - 3 pm Viernes  
correo electrónico: [customerservice@kolcraft.com](mailto:customerservice@kolcraft.com)

Número de Modelo/Estilo: \_\_\_\_\_

Fecha de fabricación: \_\_\_\_\_

Fecha de compra: \_\_\_\_\_